

1. SPECIFICATIONS TECHNIQUES

1. PALAN RELIE AU CHARIOT PAR UN CROCHET HAUT

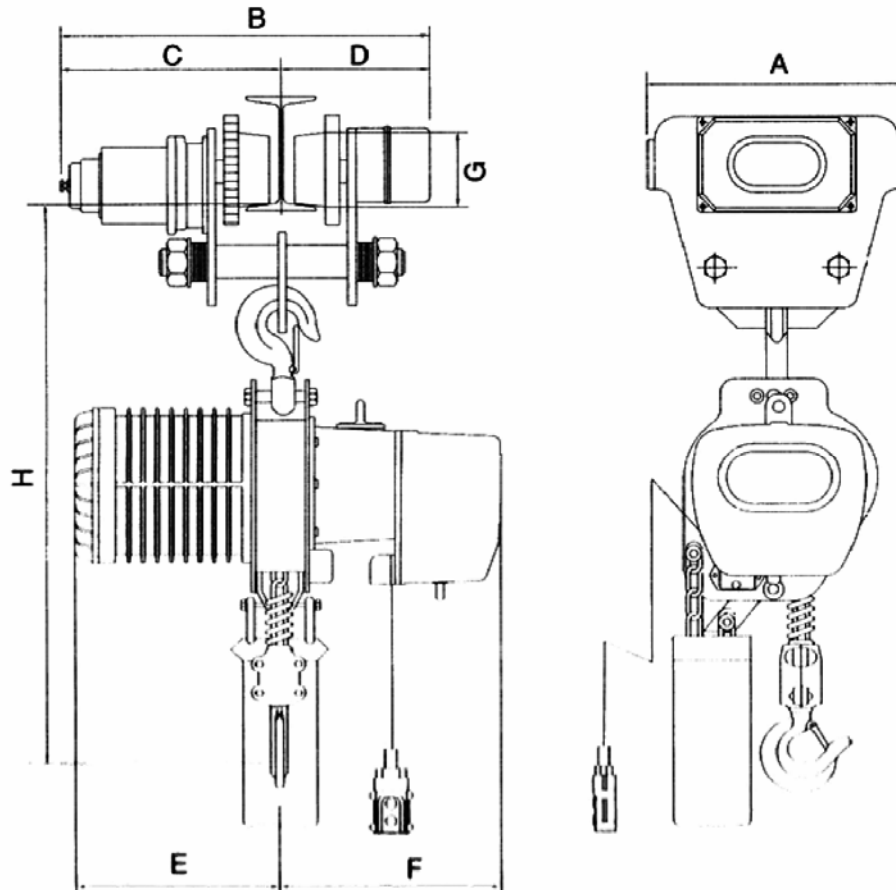

CHARIOT	UT-301	UT-302	UT-305	UT-310	UT-320	UT-320	UT-330	UT-350
PALAN ASSOCIE	UH(D)-101	UH(D)-102	UH(D)-105	UH(D)-110	UH(D)-120	UH(D)-520	UH(D)-530	UH(D)-550
CHARGE UTILE (kg)	125	250	500	1000	2000	2000	3000	5000
DIMENSIONS (mm)	A	295	295	295	295	323	323	389
	B	541	541	541	541	567	567	673
	C	345	345	345	345	358	358	422
	D	196	196	196	196	209	209	245
	E	245	245	245	245	245	326	326
	F	260	260	260	260	260	314	314
	H	680	680	680	680	890	995	1120
PUISSANCE MOTEUR (kw)	0,25	0,25	0,25	0,25	0,25	0,25	0,6	0,6
ECARTEMENT (mm)	75 - 125	75 - 125	75 - 125	75 - 125	100 - 150	100 - 150	125 - 175	125 - 175
RAYON DE COURBURE (m)	1,3	1,3	1,3	1,3	1,5	1,5	1,8	2

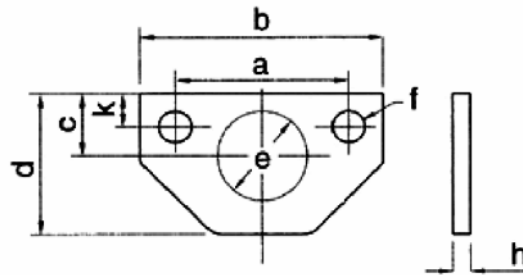

DIMENSIONS (mm) CAPACITE (kg)	a	b	c	d	e	f	h	k
125	125	175	45	102	∅65	∅23	13	24
250	125	175	45	102	∅65	∅23	13	24
500	125	175	45	102	∅65	∅23	13	24
1000	125	175	45	102	∅65	∅23	13	24
2000	130	180	55	115	∅65	∅27	13	30
3000	150	230	58	120	∅74	∅34	16	36
5000	170	260	60	135	∅74	∅40	19	45