

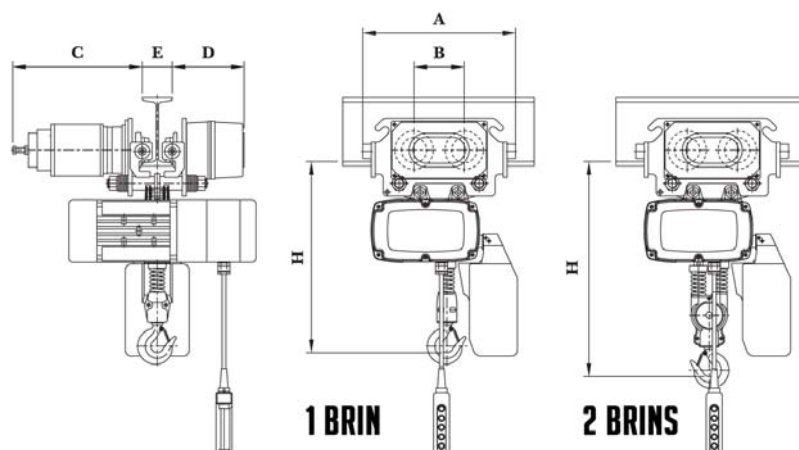

La liaison permanente rigide entre palan et chariot assure une très bonne compacité à cet ensemble de levage tout en conservant la possibilité des réglages en largeur sur des fers de roulement différents.

- Combinaison des palans NHD et chariot NTD
- Deux vitesses de levées et deux vitesses de directions
- Liaison rigide
- Alimentation 380v triphasé 50Hz
- Groupe FEM 2m / ISO M5



Type	Capacité (Kg)	Dimensions (mm)					
		A	B	C	D	E	H
NHD-025-1 + NTD-050	250	382	125,5	324	180	75-125	385
NHD-050-2 + NTD-050	500	382	125,5	324	180	75-125	462
NHD-100-1 + NTD-100	1000	382	125,5	324	180	75-125	510
NHD-200-2 + NTD-200	2000	392	159	357	183	100-150	582